

令和6年度 東京都高等学校文化祭 軽音楽部門大会
東京都高等学校対抗バンドフェスティバル (第17回)
実施要項・エントリー方法

東京都高等学校文化連盟軽音楽部門

[0] はじめに

本大会は本部門が主催する公式戦であり、参加には学校長の許可が必要です。引率は、顧問、副顧問、ならびに代理顧問・都立高校の「部活動指導員」・国公立高校の学校長が認めた「部活動指導者」も認めておりますので、学校が認める責任ある教員に引率いただくことが基本となります。

なお、今後も新型コロナウイルス感染症拡大などの状況次第で、大会運営その他、一部変更の可能性はあり得るもの
とご承知おきください。

[1] 大会概要

東京都高等学校文化連盟軽音楽部門に加盟しているクラブの部員が、同一クラブ内でバンドを編成し、学校(クラブ)の代表として、各クラブ1バンドのみが出場する。コピー・カバー・オリジナルを問わず、地区大会(ライブ審査)を通過したバンドが、中央大会(ライブ審査)に進出する。(ただし、コピー・カバー曲で中央大会に進出する際は、事前に著作者の許諾を得ておくこと。)

大会の趣旨として、学校(クラブ)対抗戦の位置づけをしている。東京都教育委員会・東京都高等学校文化連盟の主催行事として行う。

<大会全体の流れ>

9/10(火)	大会実施要項・エントリー方法 発表 (連盟 web サイトにて)	
10/7(月)	歌詞・バンド名などの問い合わせ締切	
10/14(月)	エントリー用紙提出締切、オンラインエントリー入力締切	
10/18(金)	予選日程・予選会場・出演順・集合時間(受付時間) 発表 (連盟 web サイトにて)	
11/2(土)	地区大会(予選)	A会場 B会場
11/9(土)	地区大会(予選)	C会場
11/10(日)	地区大会(予選)	D会場
11/23(土祝)	中央大会(決勝リハーサル)	帝京平成大学沖永記念ホール
11/24(日)	中央大会(決勝本番)	帝京平成大学沖永記念ホール

A会場	東京スクールオブミュージック&ダンス専門学校
所在地	〒134-0088 東京都江戸川区西葛西3-14-8
地図(URL)	https://www.tsm.ac.jp/school/access/

B会場	日本工学院八王子専門学校八王子キャンパス片柳記念ホール
所在地	〒192-0983 東京都八王子市片倉町1404-1
地図(URL)	https://www.neec.ac.jp/hachioji/access/

C会場	日本工学院専門学校蒲田キャンパス
所在地	〒192-0983 東京都大田区西蒲田5-23-22
地図(URL)	https://www.neec.ac.jp/kamata/access/

D会場	総合学院テクノスカレッジ東京工学院専門学校
所在地	〒184-8543 東京都小金井市前原町5-1-29
地図(URL)	https://www.technosac.jp/access/

決勝大会会場	帝京平成大学沖永記念ホール
所在地	〒170-8445 東京都豊島区東池袋2-51-4
地図 (URL)	https://hall.thu.ac.jp/access.html

※会場へのお問い合わせはご遠慮ください。(問い合わせ先: info@tokyo-keion.com)

【備考】

- (1) この要項をよくお読みいただき、大会の趣旨をご理解いただいた上で、エントリーしてください。
- (2) 地区大会(予選)・中央大会(決勝リハーサル・本番)の引率者(以下「引率者」)は、顧問教諭、または都立高校の「部活動指導員」、または国公立高校の学校長が認めた「部活動指導者」であること。(「部活動指導員」または「部活動指導者」は p.13 「引率者変更届」要提出)
※なお、土曜日の地区大会の日に授業がある場合は「公欠」となります。
- (3) 参加費は、無料です。
- (4) 中央大会(決勝)でグランプリおよび準グランプリを受賞した学校には『教育委員会賞』が、奨励賞を受賞した学校には『高等学校文化連盟会長賞』が、それぞれ授与されます。
- (5) 中央大会(決勝)で上位入賞した学校の中から、来年度の「全国高等学校軽音フェスティバル in 大阪城」(大阪府高等学校芸術文化連盟軽音楽部会)および第3回全国高等学校軽音楽発表会(全国高等学校軽音楽発表会実行委員会/開催地:福岡県)への出場が推薦されます。

[2] 地区大会(予選)実施要項・応募方法

地区大会
(予選)

1. 参加資格

- (1) 東京都高等学校文化連盟軽音楽部門に加盟している軽音楽系クラブの部員であり、かつ令和6年度に17歳を迎える生徒までとする。
- (2) バンド(参加グループの総称。以下同じ)の構成メンバーは、同一の高等学校に在籍し、かつ同一のクラブ(同好会)で活動していること。また、同一経営学園内の中学校生徒は、その生徒が所属するバンドに高校生が入っていればその参加を認める。
- (3) 同一クラブ(同好会)からの参加バンド数は**1バンド**とする。

2. 参加費 無料

3. 参加規定

- (1) 引率者(P.2(2)参照)が引率し、本大会の運営趣旨をよく理解して参加生徒を指導する。
- (2) エントリーされたクラブを4つの会場にわけ、ライブ審査を行なう。(各予選会場のバンド数が均等になるよう、抽選により振り分ける*。抽選結果は10月18日(金)に本連盟ホームページ上に発表。)
- (3) 演奏曲は、オリジナル・コピー・カバーを問わないが、**5分以内(余韻を含む演奏時間)**であること。
- (4) 過去に行われた〈東京都高等学校軽音楽コンテスト〉及び〈東京都高等学校文化祭 軽音楽部門大会〉の決勝大会に出場したバンドメンバーが、そこで演奏したものと同一楽曲でエントリーすることはできない。
- (5) 当日は、10月18日(金)に発表される会場ごとに集合し、指定された時間までに受付を済ませる。(ただし極端に早い時間に会場入りしないこと)
※今回から、参加バンドのメンバーが、他のバンドをできるだけ多く観覧できる形をとります(コロナ以前の形に近づける)。具体的には、1日をいくつかのブロックに分け、ブロックごとに集合・解散します。ただし、お借りする会場のキャパや意向によって、会場ごとによってその形態が変わりますので、予選組み合わせのHP発表をしっかりと確認の上、参加ください。部員の観覧の可否も会場によって異なりますのでご承知おきください。(出場校以外の生徒の見学はいずれの会場も不可です)
- (6) 演奏ステージには、演奏メンバーの他に、引率者の中から1名、「部員・コーチ・OB・OG等」の中から1名の合計2名がセッティング、片付けを手伝い、審査本番に立ち会うことができる。ただし、集合時には出場メンバーとともに同時に受付を済ませること。また、演奏メンバー以外は演奏が始まる前にはステージから降りなければならない。
- (7) 審査時間はセッティング、片付けを含めて1バンドにつき**15分以内(演奏時間は5分以内)**とする。
(審査時間とはステージに入るように促されてからステージを全員が降りるまでの時間とする)
(演奏時間とはセッティングが完了し、司会者が『どうぞ』と声をかけてから、演奏が終了し演奏者が「ありがとうございました」と結ぶまでの時間とする。「ありがとうございました」は、**演奏が完全に止まってから**審査員に伝わるように言うこと。)
- (8) メンバー登録後にメンバーを変更することはできない(担当楽器の交替など、すべて不可)。
- (9) 中央大会(決勝)に進出した場合、地区大会(予選)と異なる曲目を演奏することはできない。また地区大会(予選)と異なるメンバーの出場も認めない。
- (10) 参加生徒は引率者の指導に従い、本大会の運営趣旨をよく理解して行動すること。大会当日は制服(制服のない学校はこれに準ずる服装)で往復すること。地毛の色以外の染髪やメイク(ステージメイクを含む)、ピアス・アクセサリ類を着用した状態での会場入りは禁止とする。(帰りに受付に寄る時も同様とする)
- (11) ステージ衣装は高校生にふさわしい範囲で、かつ短い時間で着替えられるものであれば着用を認める。ステージメイクについても同様に認めるが、演奏終了後に速やかに会場入りの状態に戻すこと。
- (12) マスクの着用は任意とする。
- (13) 追加シンバル(チャイナなど)がある場合はそのスタンドを持参する。キーボードスタンドは会場1台までは用意する。

※地区大会(予選)会場の振り分けに関して

基本的には、出場校は抽選で無作為に各校を4会場に割り振るが、地区大会(予選)の運営を円滑に行なうために役員校はこのかぎりとししない。

4. エントリー方法

- ① エントリー用紙 (P.10～P.12) に必要事項を記入し、A、B-1、B-2の順にスキャンしてマルチページPDFファイルを作成する。顧問教諭はバンド名・歌詞の内容などをよく確認の上、責任を持って顧問印と学校印を押すこと。
- ② パンフレット用の写真もエントリー時に送信する。事前に準備し、写真については、以下の項目を厳守すること。
 - ・メンバー全員が写っていること。
 - ・公式大会への学校代表として相応しいものであること(メンバー確認用。アーティスト写真ではないので、ポケットに手を入れたりピースサインなどのポーズをとったりしていない、正面を向いたものとする)。
 - ・マスク等の着用原則不可(ただし感染拡大防止に努めながら撮影する)。
 - ・制服を着崩さずに撮影したもの(制服がない場合は準ずる服装)であること。
 - ・画像はデジタルカメラ/スマートフォン等で撮影したもので、横長(3:2 または 4:3)で横 1000 ピクセル以上の大きな写真とする。
- ③ オンラインエントリーを行う。エントリーフォームに①エントリー用紙、②メンバー写真を送信する欄がある。期限は「10月14日(月)」とし、必要な項目をすべて入力すること。

■ オンラインエントリー入力 URL

<https://forms.gle/yFiU2NbiAq7e7GY28>



- ※ QR コードはオンライン入力 URL にリンクしています。なお、連盟 web サイトにオンライン入力 URL へのリンクも貼ってありますので、PC から入力する際は連盟 web サイトをご覧ください。
- ※ 画像データの送信および内容のフィードバックのため、Google アカウントが必要で、メールアドレスが収集されます。普段のアカウント(メールアドレス)が使用できない場合は、オンラインエントリー用に Gmail のアカウント(メールアドレス)を取得してください。また、大会後に審査員のコメント用紙もこのアドレスにお送りします。
- ※ オンラインエントリー時に決勝パンフレットに掲載される内容と決勝演奏後に司会が紹介する内容も送っていただきます。そのまま使用しますので、誤字や不適切な表現などにご注意ください。なおパンフレット用の文章等につきましては、決勝進出されなかった場合は使用いたしません。
- ※ 文章、写真に著しく不適切な点があり、改善にご協力いただけない場合は、失格とすることもあります。ご注意ください。
- ※ 必ず顧問の先生が原稿や写真を確認し、顧問の先生が送信してください。
- ※ その他ご質問は info@tokyo-keion.com にお問い合わせいたします。

◆オンラインエントリー・入力項目一覧（参考）

- 学校名
- 部活動名
- 顧問名
- 緊急連絡先(顧問携帯電話)
- バンド名
- メンバー氏名、学年、パート
- 楽曲名
- オリジナル or コピー・カバー
- 作詞作曲者 or コピー・カバー元のアーティスト名
- 部の紹介(活動場所や活動日数、部員数など)
- 決勝パンフレット原稿 ※以下①～③を合わせて 200 字程度
 - ①バンドの自己紹介(バンドのアピールポイント、活動状況、結成の経緯など)
 - ②楽曲の紹介(聞き所や曲への思いなど、コピーの場合は選曲理由など)
 - ③抱負(今大会への意気込み、今後の抱負など)
- 肖像権について(連盟が許可したメディアに個人が特定できる写真を掲載可・不可・要相談)
- 参加不可日程

通常授業を理由にした出演日の希望は受けられないが、学校行事等で生徒がどうしても参加できない日がある場合は、理由とともに記入すること。（配慮できない場合もある。）
- メンバー写真(画像ファイルをアップロード)
- エントリー用紙(PDF ファイルをアップロード)

5. 失格について（重要）

- (1) エントリー用紙提出の送付が指定の期日より後である場合。
- (2) オンラインエントリーに重大な不備または不適切な表現があった場合。
- (3) 出演者または引率教員どちらか一方でも、当日の集合時間に遅れ、受付できなかった場合。
- (4) 演奏時間が規定の5分を超えた場合。（詳細は、前項「3. 参加規定(7)」参照）
- (5) 演奏中にステージを降りる、会場の機材に足をかける、マイクを振り回すなどの行為をした場合。
- (6) エントリーされた歌詞と著しく異なる歌詞を意図的に歌ったと判断される場合。
- (7) 本連盟規約の目的に反し、高等学校教育の場としての品位を傷つけるような行為を SNS なども含め、行った場合。(役員の指示に従わない、審査結果に抗議を行なう、失礼な言動をする、など運営に支障をきたす行為や、喫煙など学校生活上禁じられている重大な違反があった場合。)
- (8) 後日違反が発覚し失格とみなされた場合。（審査の結果は無効となる。）
- (9) その他、前項「3. 参加規定」に違反のあった場合。

6. 審査および表彰

- (1) 出場バンドには敢闘賞を与える。また各会場から上位6バンドに優秀賞を与える。
(演奏技術、表現力などとともに、大会中のメンバーの態度や姿勢などを総合的に判断する。選考基準の詳細は別紙の審査員用紙を参照。)
- (2) 優秀賞受賞バンドは中央大会(決勝)に出場することができる。（計 24 バンド）
- (3) 審査員は音楽系専門学校等に候補者の推薦を依頼し、常任委員会が委嘱する。

※中央大会(決勝)進出バンドの中から辞退するバンドが出た場合、以下の条件で、地区大会(予選)同一会場の次点バンドに中央大会(決勝)出場権を与えます。

- 1 エントリー用紙の緊急連絡先に記載された顧問の番号と連絡がつくこと。
- 2 決勝当日にエントリーメンバー全員で出場ができること。

7. 注意事項

- (1) 大会役員の指示に従い、会場スタッフや他の来場者に迷惑がかからないようにすること。
 - (2) 感染拡大防止、安全管理の観点から、会場を出る前に受付にて「これで帰ります」と報告すること。
 - (3) 地区大会の会場では食事はしない。(感染拡大防止の観点、滞在時間の短さから)
 - (4) 地区大会では、本番演奏後のインタビューを行わない。
 - (5) ゴミは持参したゴミ袋に入れて、各自持ち帰ること。会場にゴミを一切捨てないこと。
 - (6) 建物、会場設備、音響機材等を故意または過失により棄損または滅失したときは、使用者がその損害を賠償し、原形に復旧すること。
 - (7) 会場にて写真撮影・ビデオ撮影・録音などは自校のバンドのみとすること。
 - (8) エントリー用紙で申請した演奏時間を大きく逸脱しないこと。
- ※本番の演奏終了後、速やかに制服に戻し、ステージメイクを落とさせ、P.3「3. 参加規定の(10)~(11)」に抵触しないかを顧問が確認の上、帰宅するようにご指導をお願いしたい。

[3] 中央大会(決勝)実施要項

中央大会
(決勝)

1. 中央大会(決勝)会場・日時

◇ 帝京平成大学沖永記念ホール

11月23日(土祝) 出場者 全バンド

内容 : リハーサル・MC 打合せ

集合・受付 : バンドごとに集合時刻が異なる。

各バンド、定められた時刻までに受付を済ませること。

受付が完了していない場合は失格となる。

出演順1番目のバンド → 集合・受付 : 12:50 (予定)

出演順2番目以降のバンド → リハーサル開始予定の40分前に受付を済ませる。

※リハーサル開始時刻と受付時刻は連盟 web サイトにてお知らせする。

リハーサル終了後流れ解散(最長 17:40 ごろ終了予定)。

11月24日(日) **出場者 全バンド**

内容 : 中央大会

集合・受付 : 11:00 **集合** (時間厳守)

定められた時刻までに受付を済ませること。

受付が完了していない場合は失格となる。

受付後、出場者打合わせ会・ステージ衣装着替え・昼食

12:30 開場

13:00 開演

18:10 終了予定

2. 参加資格・参加規定

- (1) 地区大会(予選)各会場で優秀賞を受賞した6バンド、計24バンドが出場資格を持つ。
- (2) 地区大会(予選)と同一メンバー、同一曲であること。(担当楽器の交替なども不可)
- (3) 引率者が引率し、本大会の運営趣旨をよく理解して参加生徒を指導する。
- (4) 服装(往復の服装も含む)、頭髪、メイク、アクセサリ等は地区大会に準じる。
- (5) ステージ衣装は高校生にふさわしい範囲で、かつ短い時間で着替えられるものであれば着用を認める。ステージメイクについても同様に認めるが、本番演奏終了後に速やかに会場入りの状態に戻すこと。
- (6) <リハーサル(11/23)のセッティング>
引率者1名の他に、部員・コーチ・OB・OG 等から1名の計2名までステージでセッティングを補助することができる。
<本番(11/24)のセッティング>
部員1名に限り、ステージでセッティングを補助することができる。引率者・コーチ・OB・OG 等はステージには上がれず、同行できるのは舞台袖までとする。
ただし、補助する者はリハーサル、本番とも集合時に出場メンバー・引率者とともに受付を済ませること。
- (7) マスクの着用は任意とする。
- (8) 追加シンバル チャイナなどがある場合はそのスタンドを持参する。キーボードスタンドは会場1台までは用意する。

3. 失格

- (1) 出演者または引率者どちらか一方でも、受付時間に遅れた場合。
- (2) 演奏時間が規定の5分を超えた場合。(演奏時間とは、予選と同様にステージでのセッティングが完了し、司会者が『どうぞ』と声をかけてから、演奏が終了し演奏者が『ありがとうございました』と結ぶまでの時間とする。)「ありがとうございました」は、**演奏が完全に止まってから**、審査員に伝わるように言うこと。

- (3) 演奏中にステージを降りる、会場の機材に足をかける、マイクを振り回すなどの行為をした場合。
- (4) オンラインエントリーで提出された歌詞と著しく異なる歌詞を意図的に歌ったと判断される場合。
- (5) 本連盟規約の目的に反し、高等学校教育の場としての品位を傷つけるような行為をSNSなども含め行った場合。(役員への指示に従わない、審査結果に抗議を行なう、失礼な言動をする、など運営に支障をきたす行為や、喫煙など学校生活上禁じられている重大な違反があった場合。)
- (6) 後日違反が発覚した場合にも、失格とみなし、審査の結果は無効とする。
- (7) その他、前項「2. 参加資格・参加規定」に違反があった場合。

4. 審査および表彰

- (1) 審査の結果、上位入賞者に対してグランプリ(1バンド)、準グランプリ(2バンド)、奨励賞(4バンド)、特別賞(3バンド)を与える。
- (2) 選考基準は地区大会(予選)に準じる。
- (3) 審査員は他県軽音楽連盟や音楽系専門学校等に候補者の推薦を依頼し、常任委員会が委嘱する。

※グランプリを受賞した学校は、全国高等学校軽音フェスティバル in 大阪城(大阪府高等学校芸術文化連盟軽音楽部会)および全国高等学校軽音楽発表会(全国高等学校軽音楽発表会実行委員会／開催地:福岡県)への出場が推薦される。

5. エントリー方法

地区大会(予選)での優秀賞受賞バンドは自動的にエントリーされる。

6. 注意事項

- (1) 大会役員の指示に従い、会場スタッフや他の来場者に迷惑がかからないようにすること。
- (2) 大会本番当日は昼食を持参すること。また食事を取る際は感染拡大防止に努めること。
- (3) ゴミは各自で持ち帰ること。そのためのゴミ袋を各自持参すること。
- (4) 飲食は指定された場所で行なうこと。
- (5) 建物、会場設備、音響機材等を故意または過失により棄損または滅失したときは、使用者がその損害賠償し、原形に復旧すること。
- (6) 会場にて写真撮影・ビデオ撮影・録音など行う際は自校のバンドのみとすること。なお、記録した映像、音声データについては管理に十分に気をつけること。
- (7) CDなどの販売および不特定多数へ宣伝するための無料CD、チラシ等の大会会場での配布をしないこと。

※新型コロナウイルスの感染拡大状況によっては、中央大会(決勝)会場で入場数に制限を設ける場合があります。その場合は関係者のみ(大会に関係のない方の入場は一切お断り)とした上で、各校には来場者数の割り当てをします。受付等でお客様にはどちらの関係の方かを伺う場合がございます。なお、来場者の方々にも審査大会であることを踏まえたマナーや注意事項の遵守をお願いします。詳細は連盟webサイトに発表しますので、それをご覧ください。

お問い合わせ.....

■メールでのお問い合わせ / 大会当日緊急連絡先

info@tokyo-keion.com

～おことわり～

災害や電力供給事情により、詳細が変更される場合があります。その場合には連盟 web サイト(<https://www.tokyo-keion.com/>)にてご連絡します。随時ご確認ください。

※参考資料（審査は地区大会(予選)・中央大会(決勝)とも本ページの審査用紙を用いて行ないます。）

～～ Sample ～～

【東京都高等学校文化祭 軽音楽部門大会 審査用紙】〔地区大会(予選)・中央大会(決勝)〕

出演順	バンド名	・オリジナル ・コピー/カバー
-----	------	--------------------

■以下の4項目に関して審査をお願いします。（数字が大きくなるほど優れている）

	評価項目	具体的な評価内容	評 価
1	演奏技術	個人の技術およびバンドとしてのまとまり	1 2 3 4 5
2	作詞・作曲 アレンジ力	(オリジナル曲の場合)	1 2 3 4 5
	完成度	(コピー曲およびカバー曲の場合)	
3	表現力	ステージングやパフォーマンスに加え、どれだけ自分の思いや情熱を表現できたか	1 2 3 4 5
4	魅 力	どれだけ感動を与える演奏ができたか	1 2 3 4 5

コメント

※評価の数字は目安であり、必ずしも数字が高いバンドを機械的に選出するものではありません。

※上記事項に加え、大会に関わるすべての時間における言動や態度を評価の対象とします。

エントリー用紙A

※顧問の先生は記載事項に漏れや間違いが無いか、メンバーが年齢条件を満たしているか、公式大会に不適切なバンド名や歌詞の内容が無いかをご確認ください。この証明として、顧問印と校印を捺印の上でエントリーしてください。緊急連絡先は次点繰り上げやエントリーの不都合などの連絡が行く場合があります。確実に連絡の取れる番号をお書きください。

(フリガナ)		TEL
学校名	立	高等学校 FAX
クラブ名		
校長名	顧問教諭名	★緊急連絡先(顧問携帯等)
	校印	印

エントリー内容

(フリガナ)	(フリガナ)
バンド名	曲名

※肖像権に関して、ステージでの演奏シーン等の写真が連盟ホームページに掲載されることがあります。また、連盟が許可したメディア(および『高文連情報』)に学校名、バンド名、写真等が掲載されることがありますので、このことに同意の上、エントリーしてください。

メンバー全員が上記事項に 同意します (同意なき場合エントリーはできません)
↑を入れてください

10月14日(月)までにオンラインエントリーフォームにてこの文書をPDFで送信してください。(公印、顧問印が2つとも押されていることをご確認ください。)

連盟使用欄		

エントリー用紙 B-1

※顧問の先生は、記載事項に漏れや間違いがないか、およびメンバーが年齢条件を満たしているかをご確認の上、捺印してください。

(フリガナ)		立		高等学校 TEL		FAX	
クラブ名			顧問教諭名 (フリガナ)			★緊急連絡先 (顧問携帯)	
バンド名 (フリガナ)		曲 目		(フリガナ)		オリジナル	
						作 詞	
						作 曲	
				(約 分 秒)		コピー(カバー)	
						アーティスト名	

※曲がオリジナルでも、作詞・作曲者が出演メンバー以外の場合は、コピー・カバー曲として記載してください。

バンドメンバー	立ち位置	氏 名	フリガナ	(性別)	担当パート	マイク	学年
	①			(男・女)			中・高 年
	②			(男・女)			中・高 年
	③			(男・女)			中・高 年
	④			(男・女)			中・高 年
	⑤			(男・女)			中・高 年
	⑥			(男・女)			中・高 年

※セッティング図の立ち位置に合わせて書いてください。 ※ボーカルを含めマイクを使用する人はマイク欄に○を書いて下さい。

※3人(Gt/Vo, Ba, Dr)の場合は②④⑥、4人は②③④⑥推奨です。

※メンバーが7名以上の場合、もう1枚使用し記入してください。(メンバー欄と大まかな立ち位置を記入)

セッティング図 (例にならって記入してください)

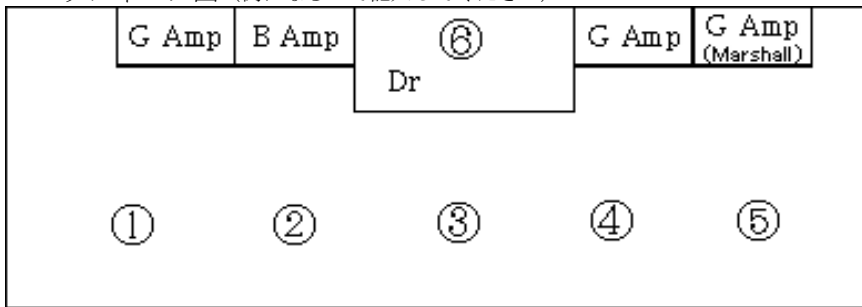

※マイクを使用する人は立ち位置にマイク記号を記入。

※使用アンプがわかるように線を書いてください。

※キーボードを使用する場合は、図にその位置を記入してください。

キーボードを含め、楽器はすべて各バンドで持ち込みです。

キーボードスタンドは1段のものを一つ用意しますが、基本的に持ち込みです。

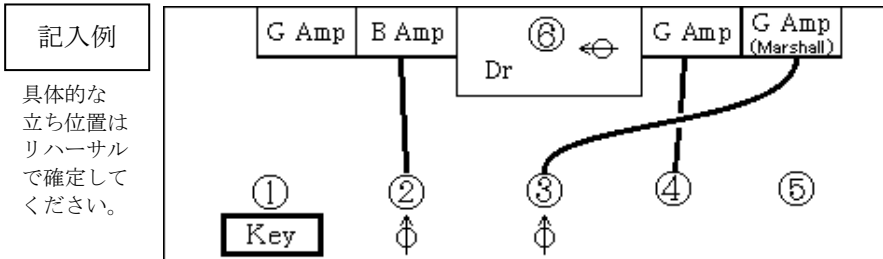

具体的な立ち位置はリハーサルで確定してください。

※この例は、立ち位置①②③④⑥にメンバーのいる5人バンドです。

※ギターアンプは基本的に Marshall-JCM or JVM, Roland JC-120×2 台ですが、会場ごとに異なる場合があります。決勝で上記の例のように③が Marshall を使う場合、シールド線の長さは8m程度必要です。

↓↓ にチェックを入れ、必要事項を記入

◆ドラムについて回答して下さい。

- ペダル (持ち込み・ 持ち込まない)
- スネア (持ち込み・ 持ち込まない)
- タム (2タム・ 1タム)
- その他 (ツインペダル、持込シンバルなど)

◆アコギについて回答して下さい。

- ピックアップ付 (DI) へ
- マイク (ブームスタンド) を使用
- その他

◆キーボードについて回答して下さい。

_____ 台 機種名
(出力は Phone で)

◆その他、DJ・シーケンサーなど特殊なセッティングがあれば記入してください。

連盟使用欄		

エントリー用紙 B-2

曲名 (フリガナ)	編成	① _____ ② _____ ③ _____ ④ _____ ⑤ _____ ⑥ _____ ⑦ _____ ⑧ _____ 計 _____ 名 ↑ Vo, EG, AG, B, Dr, K, Cho, Per EG/Vo, B/Cho などを記入
--------------	----	---

該当するものに をつけてください。→ バンドオリジナル曲 コピーまたはカバー曲(アーティスト名)
 オリジナル・コピー/カバーに関わらず、歌詞を記入してください。演奏時は記入されている歌詞の通りに歌ってください。

照明・PAに関して、要望があれば記入してください。
 (叶えられない場合もあります。／あまりに細かな指示や、PAの卓側による特殊なエフェクトなどの要望は受けられません)

引率責任者変更届

記入日 令和6年 ○月 ○日

東京都高等学校文化連盟軽音楽部門 殿

令和6年度第17回東京都高等学校文化祭軽音楽部門大会 { 地区大会、中央大会リハ・
中央大会 } の引率責任者を、下記の理由により 部活動指導員(部活動指導者) の

氏名

に変更しますのでお届けします。

理由 (各校のご事情を簡潔にご記入ください) ため。

(フリガナ)	ケイオンガク	TEL	○○-○○○○-○○○○
学校名	私 立	軽音楽 高等学校	FAX △△-△△△△-△△△△
クラブ名	軽音楽部		
校長名	□ □ □ □	<div style="border: 1px solid red; padding: 5px; display: inline-block;">校印</div> 校印	

- ※ 「地区大会」「中央大会リハ」「中央大会」のいずれかを○で囲み、氏名・引率責任者変更理由・学校情報をご記入ください。
- ※ 都立高校の「部活動指導員」は、会計年度任用職員のみ認めます。
- ※ 校印を押印の上、当日受付にご提出ください。